

Δομητές με κύλινδρο, Σειρά DAR

1. Περίβλημα από κράμα αλουμινίου
2. Σκληροί οδηγοί από ασάλι
3. Κύλινδρος από χυτοσίδηρο
4. Μπρούτζινα καπάκια
5. Εγκοπή λίπανσης
6. Εγκοπές περισυλλογής ρύπων
7. Είσοδος αέρα
8. Έξοδος αέρα
9. Οπές βάσης

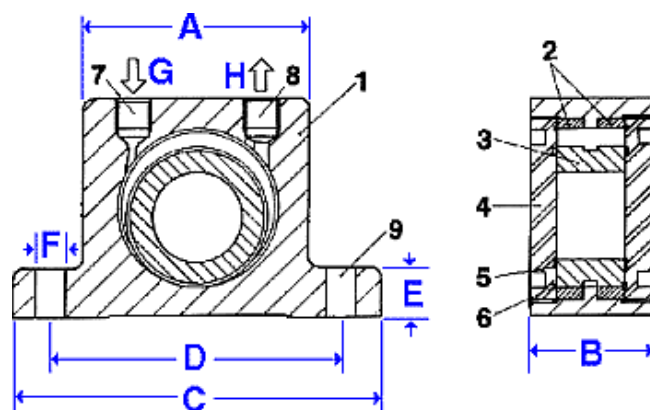

Απόδοση

Μοντέλο	Δονήσεις 1000/λεπτό		Φυγόκεντρο N		Κατανάλωση αέρα/λεπτό	
	2bars	6bars	2bars	6bars	2bars	6bars
DAR-2	36	38	2200	4090	70	200
DAR-3	27	32	2720	6050	100	300
DAR-4	18	25	2360	6690	120	360
DAR-5	9,5	16,5	1680	7200	130	390
DAR-6	7,8	12	4370	10300	170	470
DAR-7	8	11,5	5870	12000	180	500

Διαστάσεις σε mm

Μοντέλο	A	B	C	D	E	F	G/H	Βάρος kg
	mm	mm	mm	mm	mm	mm	πάσο	
DAR-2	50	30	86	68	12	7	1/8"	0.370
DAR-3	65	36	113	90	16	9	1/4"	0.760
DAR-4	80	40	128	102	16	11	1/4"	1.270
DAR-5	100	52	160	130	20	13	3/8"	2.450
DAR-6	120	62	194	152	24	17	3/8"	4.700
DAR-7	120	77	194	152	24	17	3/8"	5.700